

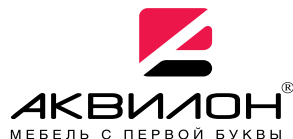

АЯ 46



426028, Россия, г. Ижевск,  
ул. Пойма, 25, ООО "ГАЛЕОН".  
тел. (3412) 50-59-32, 50-69-11  
www.akvilon-izh.ru  
info@akvilon-izh.ru



## “ Азалия” МДФ №24

### Шкаф 4-х створчатый (с зеркалом)

индекс: A02.01.18

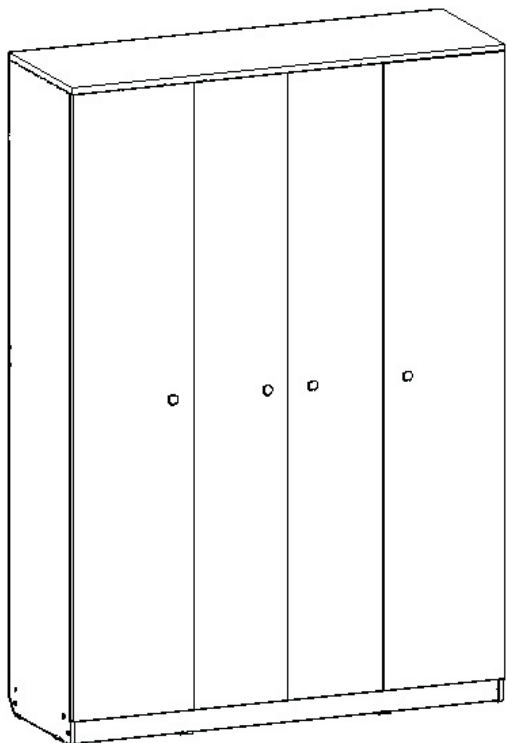

#### ГАБАРИТЫ:

Ширина- 1602мм  
Глубина- 550мм  
Высота - 2164мм

Претензии по качеству принимаются при наличии упаковочных ярлыков!

Изготовитель оставляет за собой право вносить незначительные изменения.

Продукция изготовлена в соответствии с ГОСТ 16371-2014.

"Мебель. Общие технические условия."

Сборку мебели производить согласно данной инструкции.

Перед началом сборки внимательно ознакомьтесь с инструкцией.

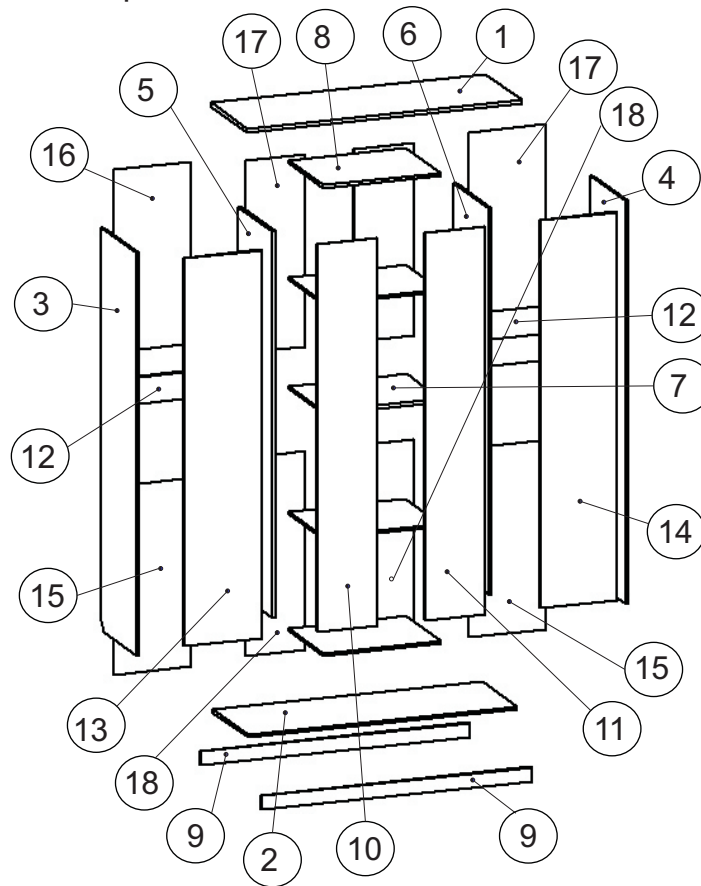

#### Сборочные элементы

№	Н-ие:	Р-р:	Кол-во:
1	Колпак	1602x546	1
2	Стенка горизонтальная	1568x526	1
3,4	Стенка вертик. пр.\лев.	2138x526	2
5,6	Перегородка пр.\лев.	2052x526	2
7	Стенка горизонтальная	684x526	1
8	Полка	684x520	4
9	Цоколь	1568x70	2
10	Дверь с зеркалом левая	2064x348	1
11	Дверь с зеркалом правая	2064x348	1
12	Царга	192x426	2
13	Дверь левая	2064x448	1
14	Дверь правая	2064x448	1
15	Стенка задняя	958x447	2
16	Стенка задняя	962x447	2
17	Стенка задняя	1046x348	2
18	Стенка задняя	1040x348	2

58	Футорка 3x10.	52	Заглушка конфирмата	55	Заглушка эксцентрика
	32шт.		24 шт.		12 шт.
69	Стяжка межсекционная	72	Полкодержатель	108	Штанга
	2 шт.		16 шт.		4 шт.
87	Ключ	62	Ручка	59	Петля 4-х шарнирная накладная
	1 шт.		4 шт.		8 шт.
65	Саморез 3.5x16	54	Дюбель эксцентрика	53	Эксцентрик
	174 шт.		12 шт.		12 шт.
97	Скрепка для задней стенки	99	Н-образный профиль	73	Подпятник
	24 шт.		2 шт.		8 шт.
				67	Шуруп 3x20
					16 шт.

1

**Внимание!**

Во избежание потерь деталей  
монтаж фурнитуры производить на  
любом предохранительном материале

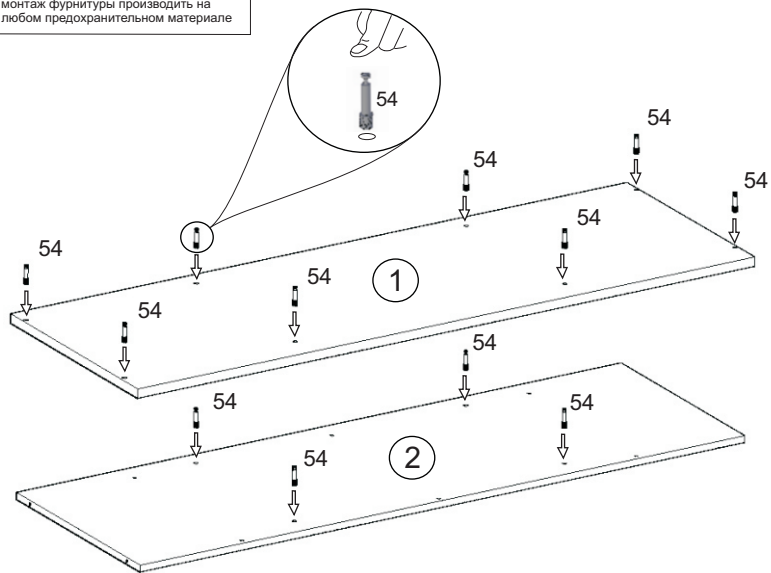

3

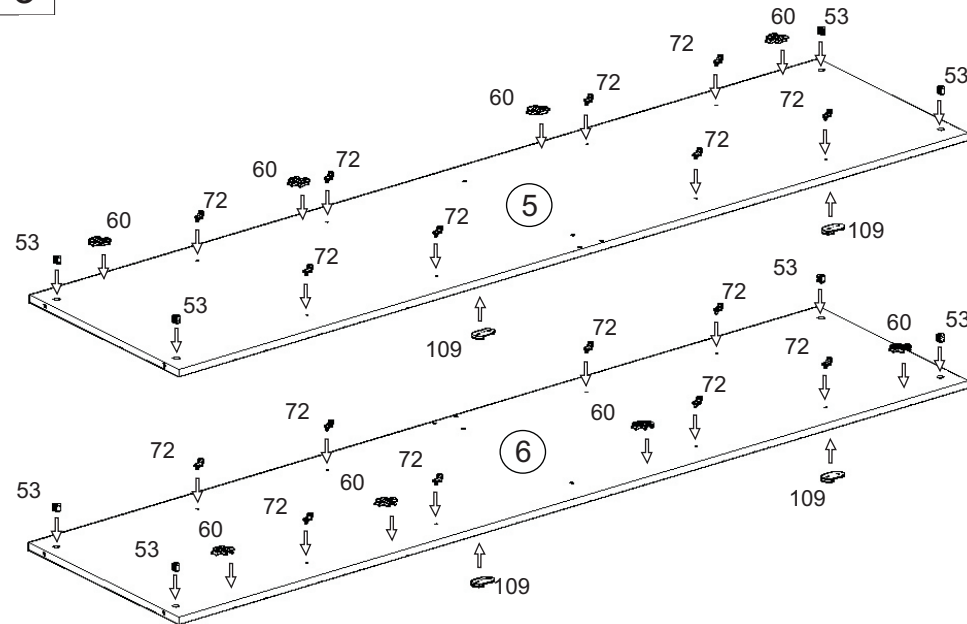

2

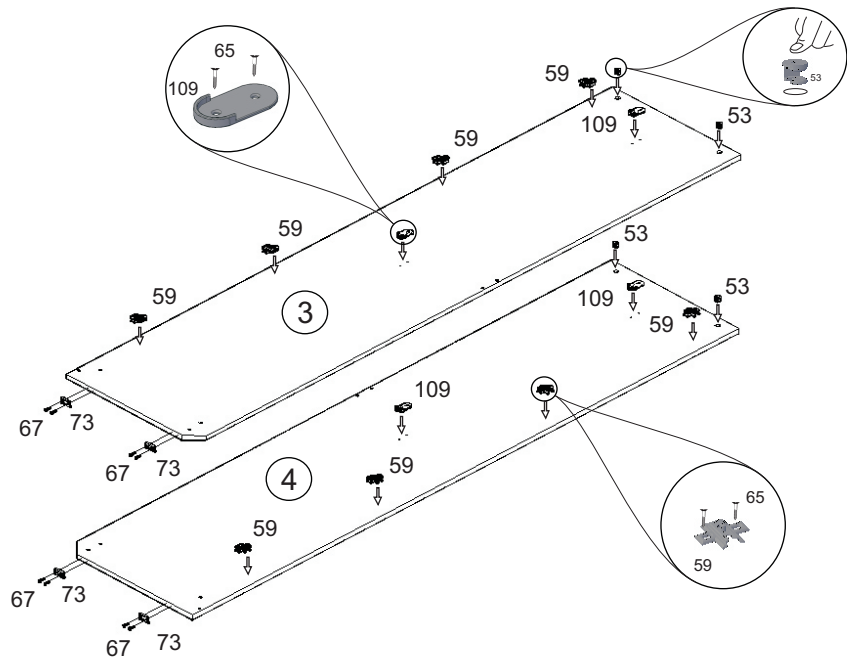

4

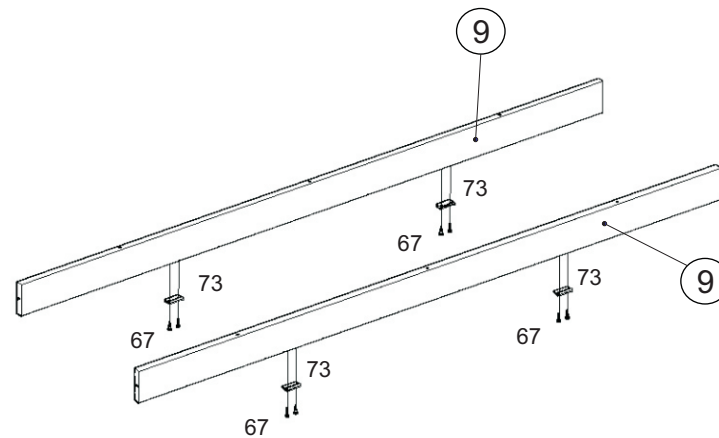

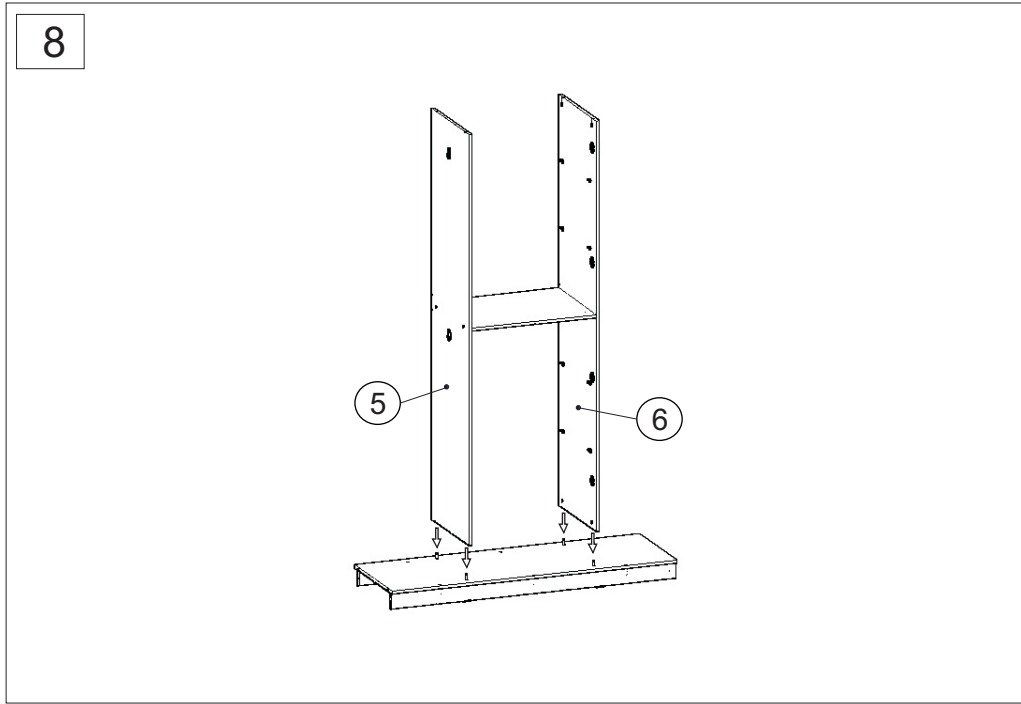
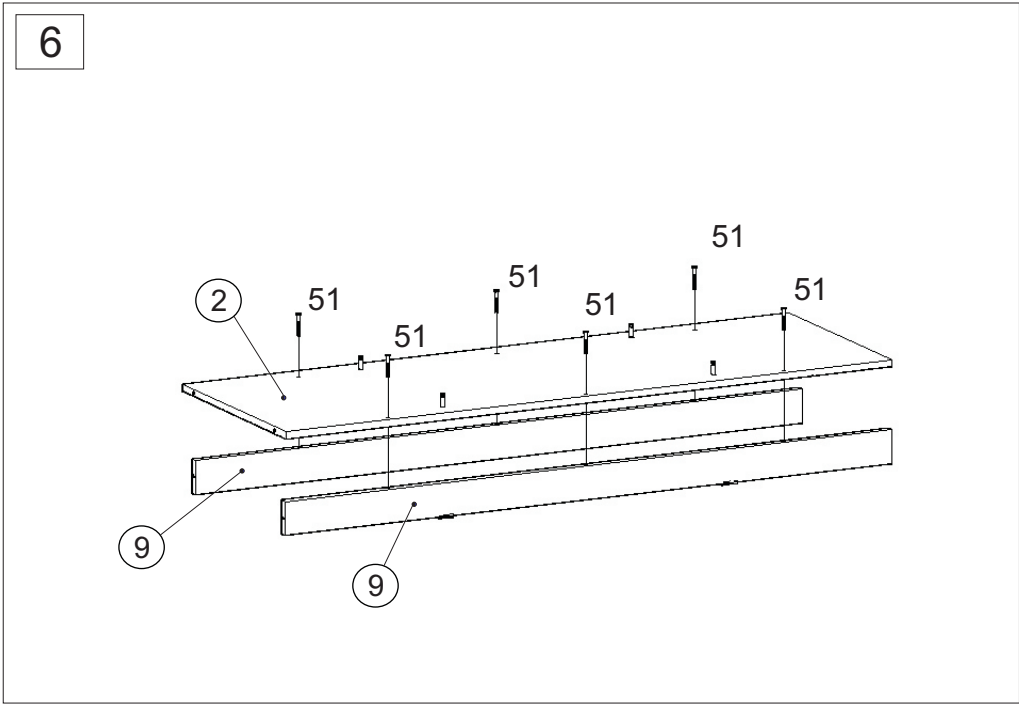
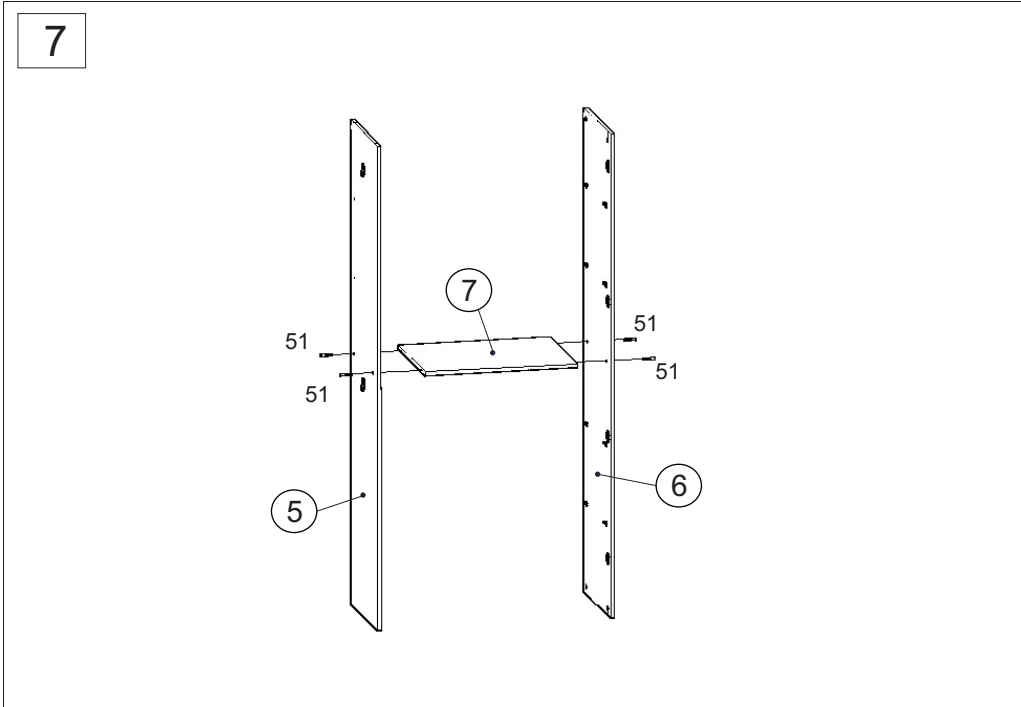
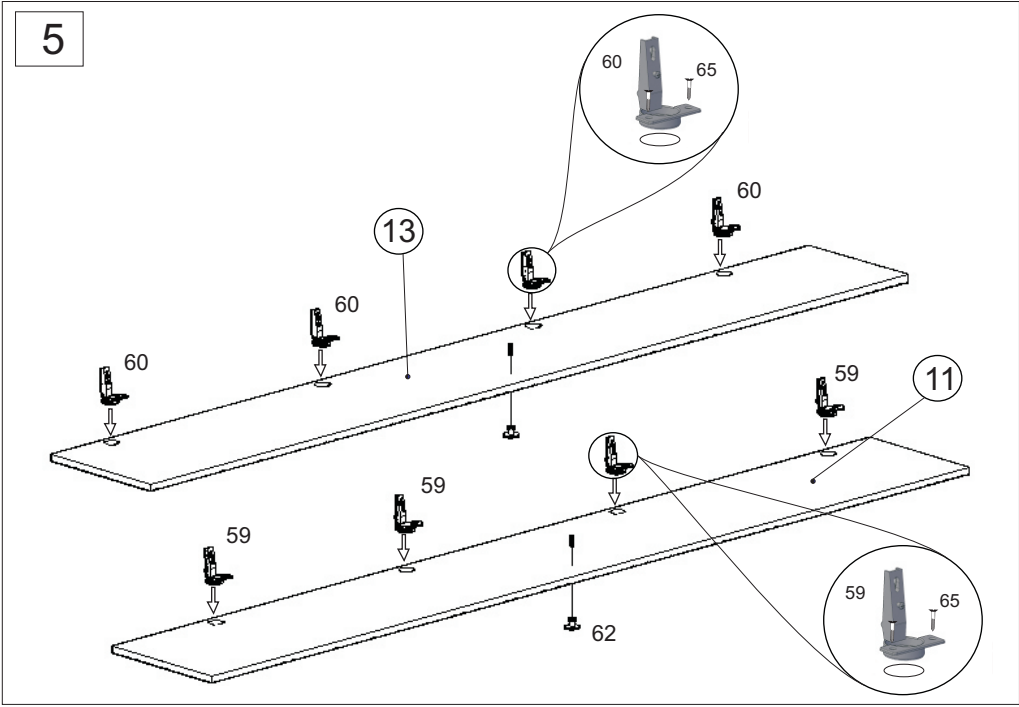

6

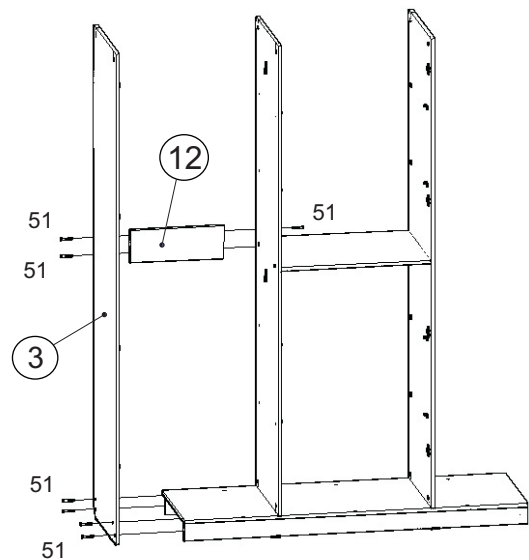

8

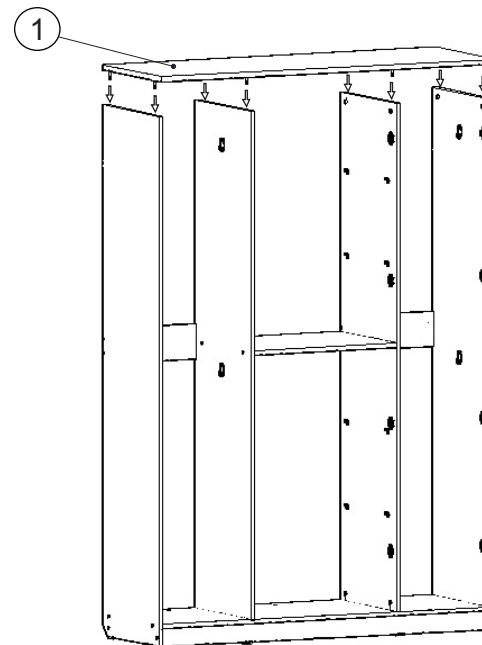

7

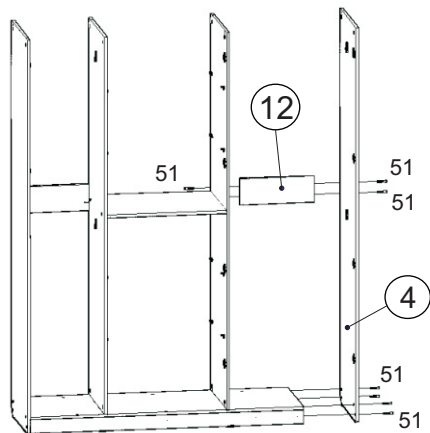

9

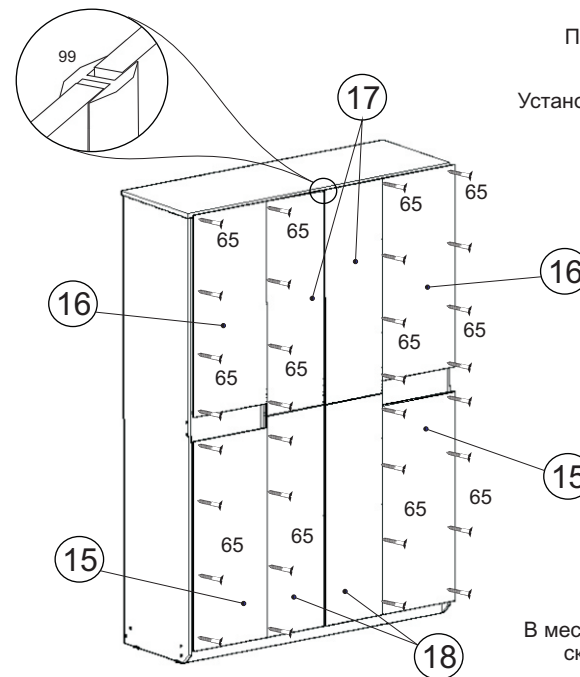

Перед установкой выровнять диагонали корпуса  
Установка саморезов осуществляется с шагом 150-200 мм.

В местах стыковки ДВП использовать скрепки для задней стенки 97.

10

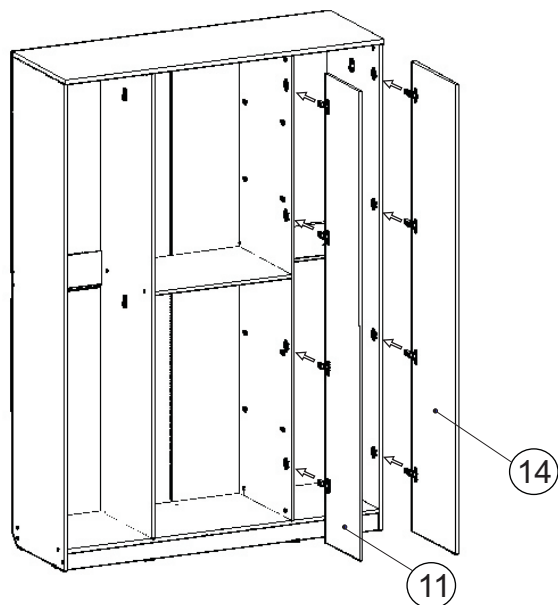

11

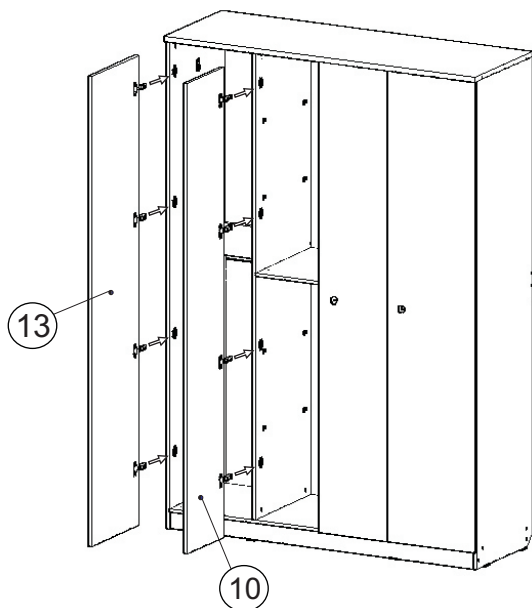

12

После окончательной сборки установить полки 8 на полкодержатели 72. Во всех видимых местах в головку конфирмата 51 установить заглушку конфирмата 52, в эксцентрик 53 заглушку эксцентрика 55.

13

Для жесткого крепления изделий модульной системы необходимо просверлить отверстия  $\varnothing 10$  мм. и закрепить стяжкой межсекционной 69.

После установки шкафа на место при необходимости отрегулировать двери 11, 12, 13 и 14.

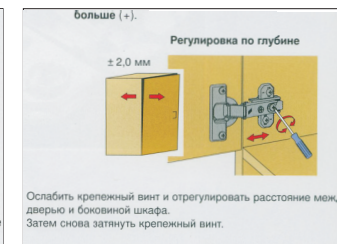

Инструкция по сборке представляет собой логическую последовательность действий с помощью которой без труда можно собрать мебельное изделие в домашних условиях.

#### Что необходимо для сборки:

1. Два человека;
2. Стремянка или стул для более удобной и качественной сборки верхней части изделия;
3. Отвертки:
  - одна плоская;
  - 2 вида крестовых отверток.

#### Рекомендации и предостережения при сборке мебели:

1. Сборку мебели необходимо производить на ровной, чистой и твердой поверхности;
2. Во избежание повреждения поверхности деталей мебели рекомендуется на месте сборки положить мягкую толстую ткань или гофрокартон от упаковки;
3. Сборку можно производить непосредственно на месте установки мебельного изделия, так как изделие собирается в вертикальном положении (стоя) и не требует много места для сборки;
4. Перед началом сборки внимательно ознакомьтесь с инструкцией по сборке;
5. Обязательно следуйте установленной последовательности в инструкции (1, 2, 3, и т. д.) для более качественного результата сборки.

## Рекомендации по эксплуатации и уходу за мебелью:

- мебель эксплуатировать в проветриваемом, сухом помещении,
- не устанавливать вплотную к отопительным приборам,
- не ставить на поверхность горячие предметы,
- не ставить под прямые солнечные лучи, так как под их воздействием может измениться цвет лицевых поверхностей изделия,
- лицевые поверхности оберегать от механических повреждений, от попадания растворителей, щелочей, кислот и воды. ( если такое произошло, незамедлительно протереть мягкой и быстро впитывающей тканью!)
- чистку поверхностей из ЛДСП производить сухой или пропитанной специальным средством мягкой тканью (фланель, сукно, плюш, миткаль и т.п.)
- для чистки стеклянных поверхностей используются специальные средства (предназначенные для стеклянных поверхностей!).
- поверхность из ЛДВП (задняя спинка изделия, дно ящиков) производить только сухой мягкой тканью.
- запрещено использовать в качестве чистящих средств, растворители, соду и средства , содержащие абразивные материалы,
- в мебели, имеющей крепление болтами, винтами, шурупами, при ослаблении соединений необходимо их периодически подтягивать!